

TECHNICKÝ MANUÁL

PLISSÉ

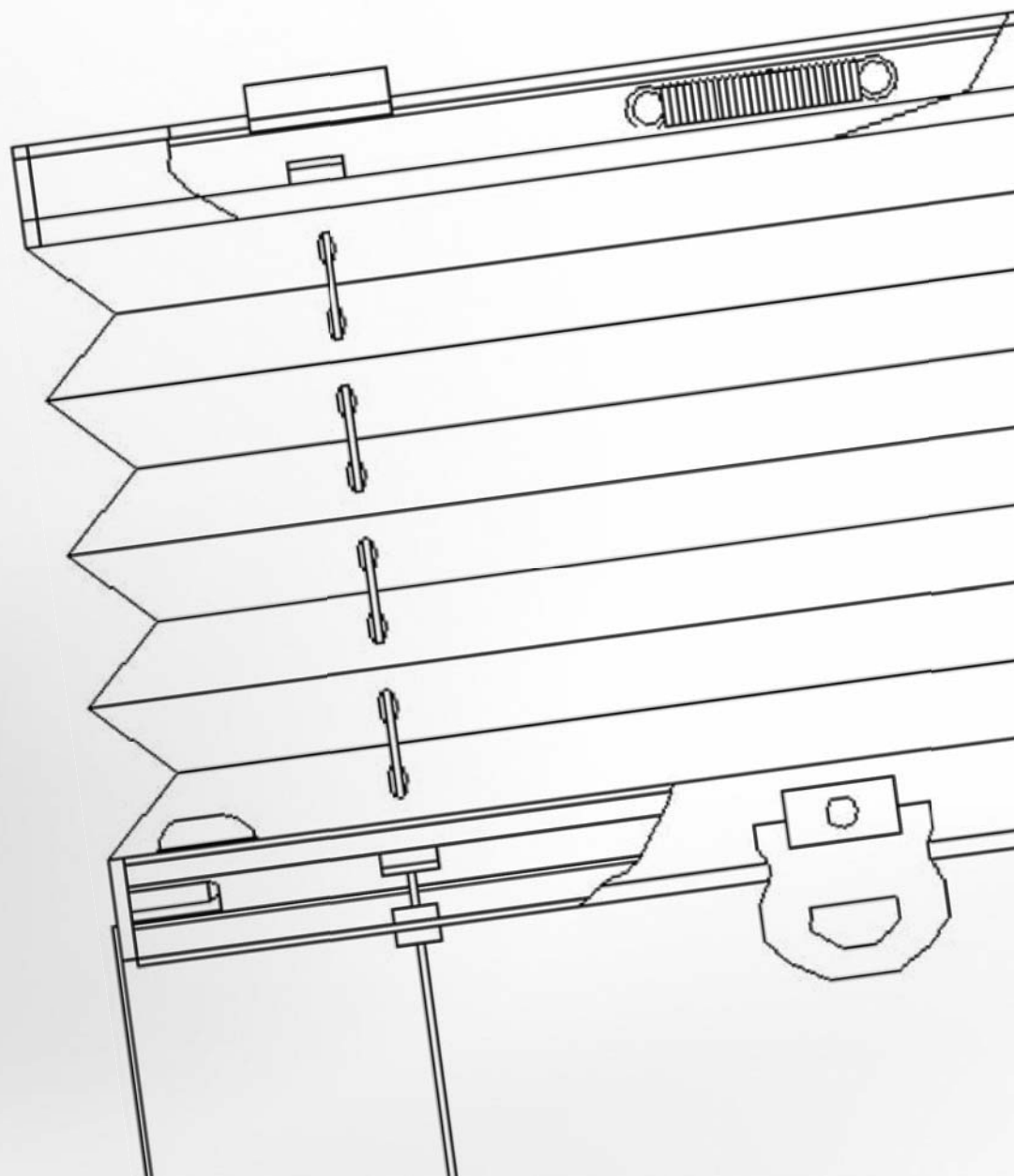

Obsah - Plissé

Základní specifikace produktu	4 - 5
Objednávkový formulář	6
Přehled typů	7 - 13
Návod na vyměření	14 - 16
Návod na montáž	17 - 18

ISOTRA *Quality*

Značka symbolizující mnohaletou tradici, nevyčíslitelné investice do vlastního vývoje, používání kvalitních materiálů, technologickou vyspělost, spolehlivou práci stovek zaměstnanců a mnoho dalších parametrů, které tvoří jeden celek - finální výrobek společnosti ISOTRA.

Plissé



- ▲ Eleganční prvek moderního interiéru
- ▲ Velké množství atypických tvarů
- ▲ Široký výběr plisovaných materiálů, barev, vzorů a potisků
- ▲ Látky o různých stupních propustnosti světla, látky zatemňující, reflexní a PERL látky
- ▲ Možnost kombinace dvou látek
- ▲ Variabilní systém ovládání – šňůrka, madlo

ISOTRA *Quality*

Plissé bez vedení (typy AO) - pevný horní profil

Základní specifikace produktu

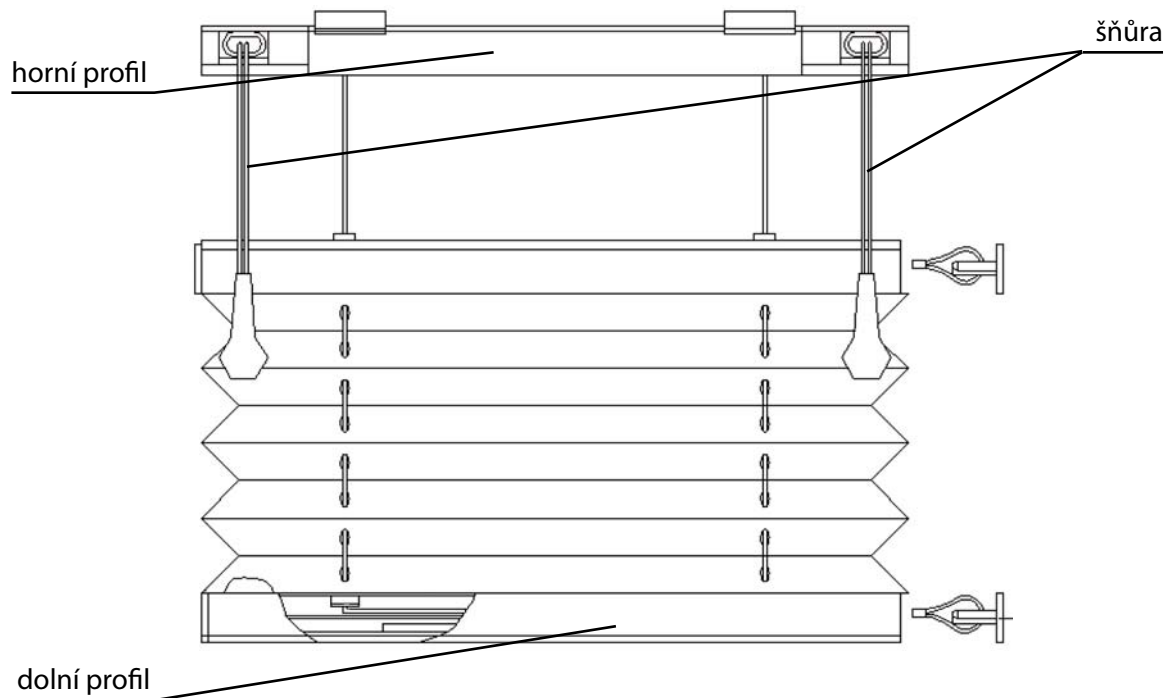

Plissé s vedením šňůrou (typy BB, BO) - volný horní a dolní profil (variantně pevný horní a dolní profil)

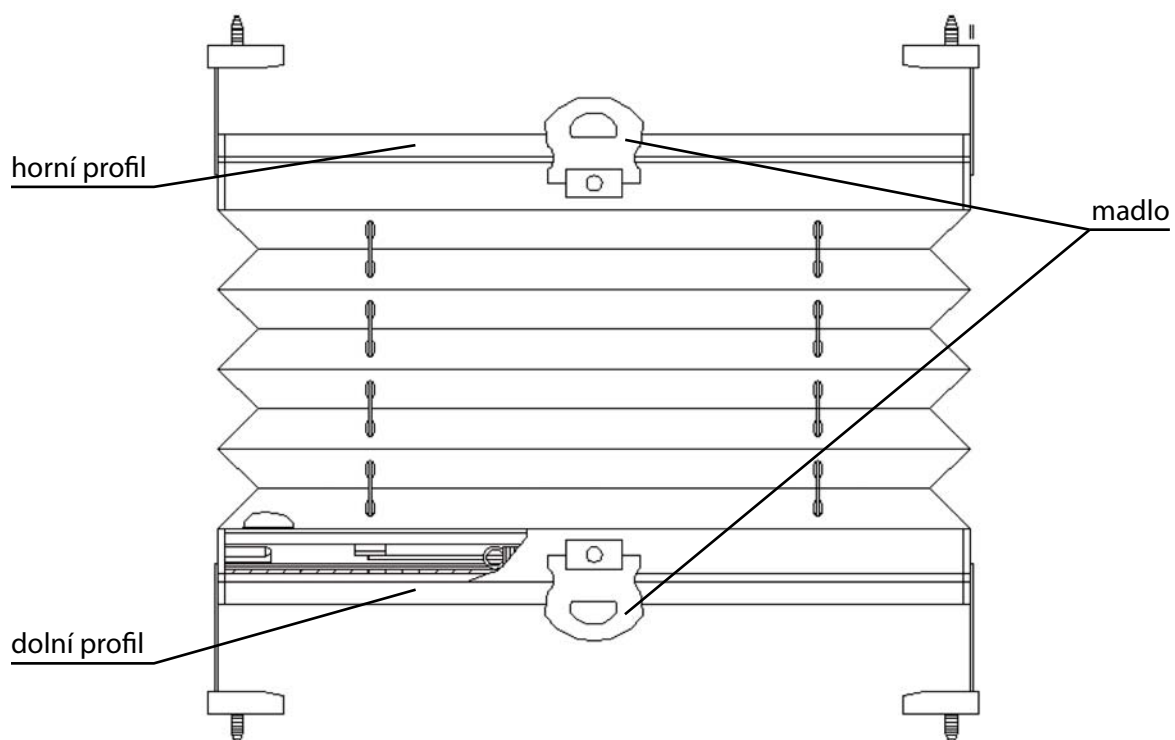

Plissé s vedením ocelovým lankem (typ PB) - pevný horní a dolní profil (variantně pevný dolní profil)

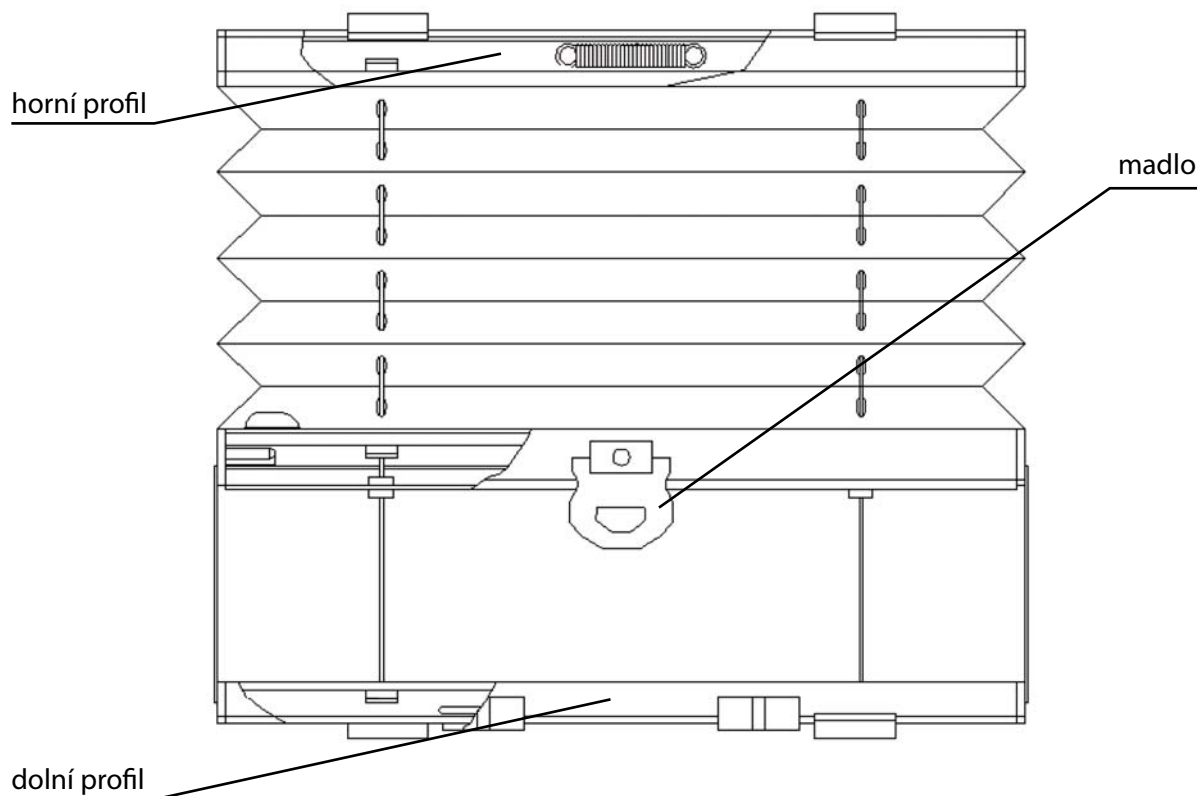

Řezy horního a dolního profilu

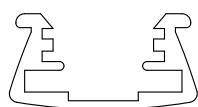

Horní a dolní profil

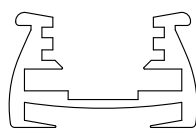

Horní, dolní a středový profil

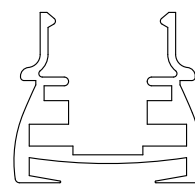

Horní a dolní profil

Ovládání

Plastové madlo nebo šňůra s integrovanou brzdou – pro vytahování a stahování plissé

Specifikace

	Horní profil	Dolní profil	Boční vedení	Typ látky	Montáž
Materiál	Al	Al	bez vedení (typ AE, AO) šňůra ø0,8 mm (typ BB, BO, PE) ocelové lanko ø0,9 mm (typ PB)	dle aktuálního vzorníku Isotra a.s. varianty provedení: • plissé s jednou látkou • plissé s dvěma látkami	do okenního otvoru (strop) na okenní křídlo na kolmou zasklívací lištu před okenní otvor (stěna)
Barva	RAL 9016 bílá RAL 1000 šedá RAL 8017 hnědá	RAL 9016 bílá RAL 1000 šedá RAL 8017 hnědá			

Atypická provedení vyrábíme.

Standardní rozměry

	min. šířka (mm)	max. šířka (mm)	max. výška (mm)
	dle typů plissé	dle typů plissé	dle typů plissé

Přehled typů

Typ plissé PLA - plissé volně visící, bez vedení

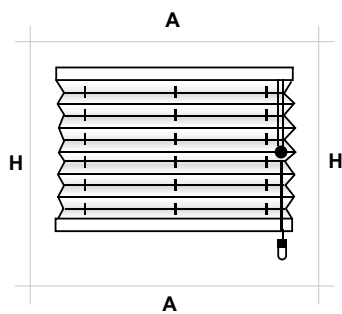

AO 10

Volně visící plissé bez vedení s pevným horním profilem

Ovládání šňůrkou s brzdou

Pohyb: bal u horního profilu

Pouze v provedení náklonu okna 90°

Zadávají se rozměry A,C(H)

Technické údaje

Šířka A		Výška C=H	
min	max	min	max
350	1900 / 1500*	300	2500

*max. šířka pro látky typu „black out“

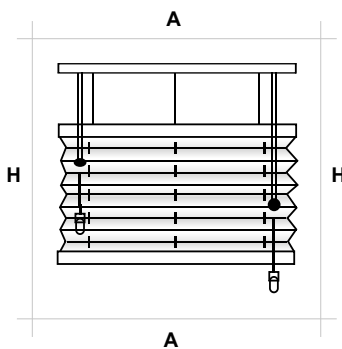

AO 20

Volně visící plissé bez vedení s pevným horním profilem

Ovládání 2 šňůrami s 2 brzdami, vertikální ovládání

Pohyb: bal v libovolné poloze

Pouze v provedení náklonu okna 90°

Zadávají se rozměry A,C(H)

Technické údaje

Šířka A		Výška C=H	
min	max	min	max
400	1900 / 1500*	300	2500

*max. šířka pro látky typu „black out“

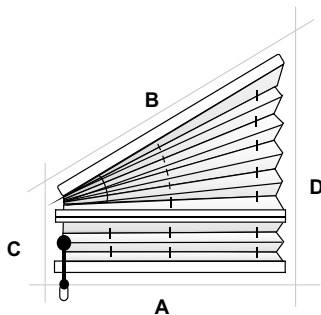

AO 40

Volně visící plissé bez vedení, s pevným horním profilem

Ovládání šňůrkou s brzdou, vertikální ovládání na kratší straně

Šikmá část pohyblivá spolu se spodní částí

Pohyb: bal u horního šikmého profilu

Pouze v provedení náklonu okna 90°

Zadávají se rozměry A,B,C,D(H)

Technické údaje

šířka A		výška D=H	
min	max	min	max
400	1900 / 1500*	500	2500

*max. šířka pro látky typu „black out“

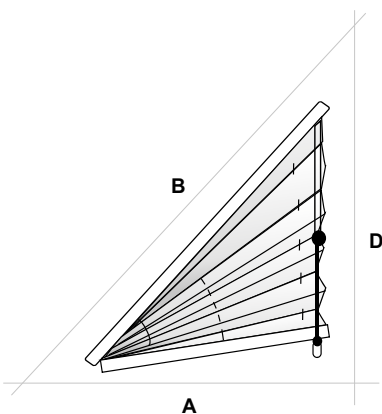

AO 70

Volně visící plissé bez vedení, s pevným horním profilem

Ovládání šňůrkou s brzdou, vertikální ovládání na delší straně

Pohyb: bal u horního šikmého profilu

Pouze v provedení náklonu okna 90°

Zadávají se rozměry A,B,D(H) nebo A,B,C(H)

Technické údaje

šířka A		výška D=H	
min	max	min	max
400	1900 / 1500*	300	2500

*max. šířka pro látky typu „black out“

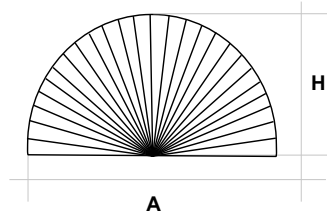

AB 10

Plissé obloukové s pevnou polovinou spodního profilu

Ovládání ruční, madlo

Pohyb: bal u dolního profilu

V provedení náklonu okna 90°

Zadávají se rozměry A,H

Lze obrátit o 180°

Technické údaje

šířka A		výška H	
min	max	min	max
400	1200	200	600

Přehled typů

Typ plissé PLB - plissé se šňůrovým vedením

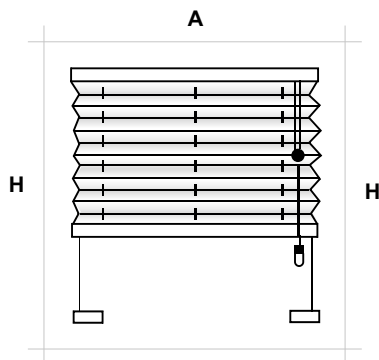

BO 10

Plissé se šňůrovým vedením s pevným horním profilem
Ovládání šňůrkou s brzdou, vertikální ovládání
Pohyb: bal u horního profilu
Pouze v provedení náklonu okna 75-90°
Zadávají se rozměry A,C(H)

Technické údaje

šířka A		výška C=H	
min	max	min	max
400	1300	300	2500

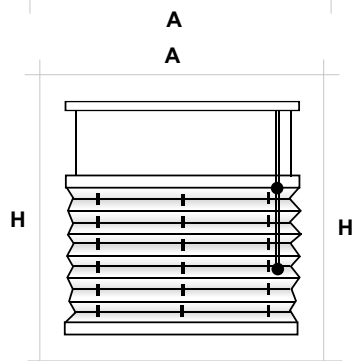

BO 16

Plissé se šňůrovým vedením s pevným horním i spodním profilem
Ovládání šňůrkou s brzdou, vertikální ovládání
Pohyb: bal u dolního profilu
Pouze v provedení náklonu okna 75-90°
Zadávají se rozměry A,C(H)

Technické údaje

šířka A		výška C=H	
min	max	min	max
400	1300	300	2500

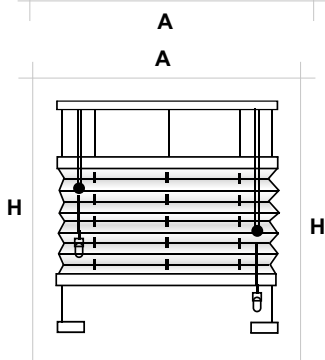

BO 20

Plissé se šňůrovým vedením s pevným horním profilem
Ovládání 2 šňůrkami s 2 brzdami, vertikální ovládání
Pohyb: bal v libovolné poloze
Pouze v provedení náklonu okna 75-90°
Zadávají se rozměry A,C(H)

Technické údaje

šířka A		výška C=H	
min	max	min	max
400	1300	300	2500

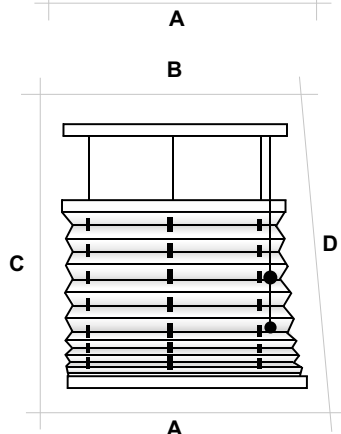

BO 60

Plissé se šňůrovým vedením s pevným horním i spodním profilem
Ovládání šňůrkou s brzdou, vertikální ovládání
Max. rozdíl mezi B a A = 500mm
Pohyb: bal u spodního profilu
Pouze v provedení náklonu okna 75-90°
Zadávají se rozměry A,B,C,D(H)

Technické údaje

šířka A		výška C=H	
min	max	min	max
400	1300	300	2500

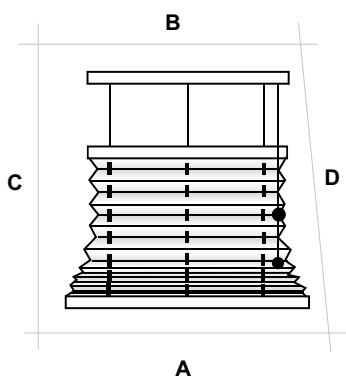

BO 61

Plissé se šňůrovým vedením s pevným horním i spodním profilem
Ovládání šňůrkou s brzdou, vertikální ovládání
Max. rozdíl mezi B a A = 100mm
Pohyb: bal u spodního profilu
Pouze v provedení náklonu okna 75-90°
Zadávají se rozměry A,B,C,D(H)

Technické údaje

šířka A		výška H	
min	max	min	max
400	1300	300	2500

Přehled typů

Typ plissé PLB - plissé se šňůrovým vedením

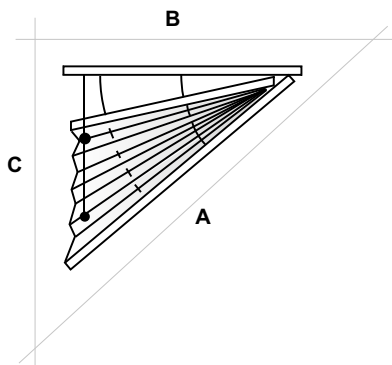

BO 75

Plissé se šňůrovým vedením s pevným horním i spodním profilem

Ovládání šňůrkou s brzdou, vertikální ovládání

Max. sklon = 60 st.

Pohyb: bal u spodního profilu

Pouze v provedení náklonu okna 75-90°

Zadávají se rozměry A,B,C(H) nebo A,B,D(H)

Technické údaje

šířka A		výška C=H	
min	max	min	max
400	1300	300	2500

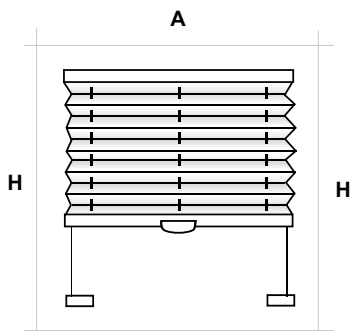

BB 10

Plissé se šňůrovým vedením s pevným horním profilem

Ovládání ruční, madlo

Pohyb: bal u horního profilu

Pouze v provedení náklonu okna 75-90°

Zadávají se rozměry A,C(H)

Technické údaje

šířka A		výška C=H	
min	max	min	max
150	1500	300	2200

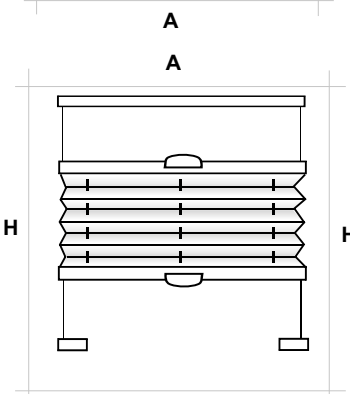

BB 20

Plissé se šňůrovým vedením s pevným horním profilem

Ovládání ruční, madlo

Pohyb: bal v libovolné poloze

Pouze v provedení náklonu okna 75-90°

Zadávají se rozměry A,C(H)

Lze obrátit o 180°

Technické údaje

šířka A		výška C=H	
min	max	min	max
150	1500	300	2200

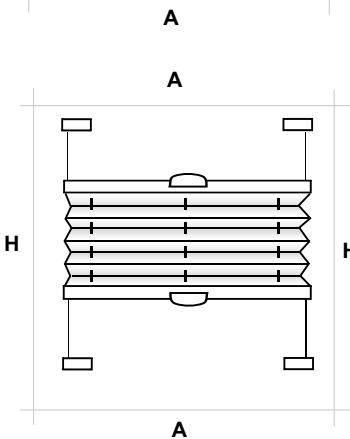

BB 24

Plissé se šňůrovým vedením bez horního a spodního profilu

Ovládání ruční, madla

Pohyb: bal v libovolné poloze

Pouze v provedení náklonu okna 75-90°

Zadávají se rozměry A,C(H)

Lze obrátit o 180°

Technické údaje

šířka A		výška C=H	
min	max	min	max
300	1300	300	2200

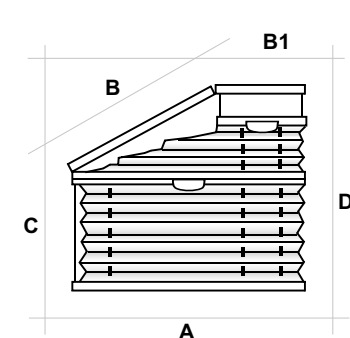

BB 80

Plissé se šňůrovým vedením s pevným spodním profilem

Ovládání ruční, madla

Min. vrchní šíře = 150 mm

Max. rozdíl mezi B1 a A = 600 mm

Pohyb: baly u dolního profilu

Pouze v provedení náklonu okna 75-90°

Zadávají se rozměry A,B,B1,C,D(H)

Lze obrátit o 180°

Technické údaje

šířka A		výška D=H	
min	max	min	max
300	1500	300	2200

Přehled typů

Typ plissé PLB - plissé se šňůrovým vedením

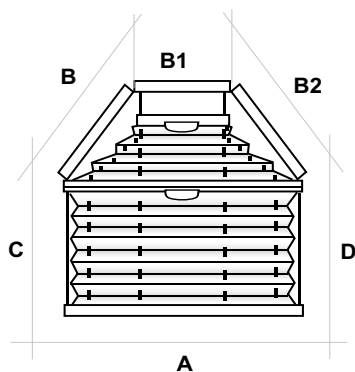

BB 81

Plissé se šňůrovým vedením s pevným spodním profilem

Ovládání ruční, madla

Min. vrchní šíře = 150 mm

Max. rozdíl mezi B1 a A = 1200 mm

Pohyb: bal u dolního profilu

Pouze v provedení náklonu okna 75-90°

Zadávají se rozměry A,B,B1,B2,C,D,H

Lze obrátit o 180°

Technické údaje

šířka A		výška H	
min	max	min	max
450	1500	300	2200

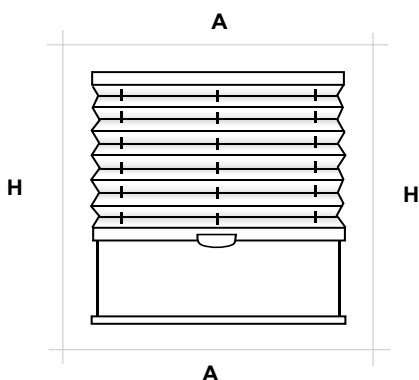

BB 10T

Plissé se šňůrovým vedením s pevným horním a spodním profilem

Ovládání ruční, madlo

Pohyb: bal u horního profilu

Pouze v provedení náklonu okna 75-90°

Zadávají se rozměry A,C(H)

Lze obrátit o 180°

Technické údaje

šířka A		výška C=H	
min	max	min	max
150	1500	300	2200

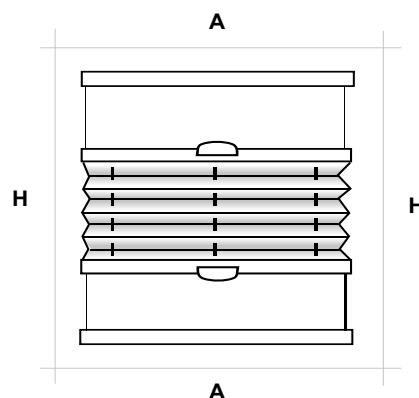

BB 20T

Plissé se šňůrovým vedením s pevným horním a spodním profilem

Ovládání ruční, madlo

Pohyb: bal v libovolné poloze

Pouze v provedení náklonu okna 75-90°

Zadávají se rozměry A,C(H)

Lze obrátit o 180°

Technické údaje

šířka A		výška C=H	
min	max	min	max
150	1500	300	2200

Přehled typů

Typ plissé PLP - plissé s vedením ocelovým lankem

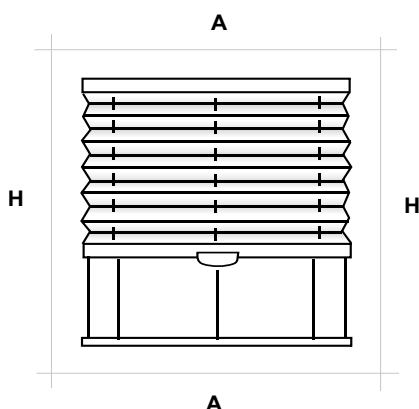

PB 10

Plissé s lankovým vedením s pevným horním i spodním profilem

Ovládání ruční, madlo, možno i ovládací tyčí

Pohyb: bal u horního profilu

V provedení náklonu okna 0-90°

Zadávají se rozměry A,C(H)

Lze obrátit o 180°

Technické údaje

šířka A		výška C=H	
min	max	min	max
150	1500	300	2200

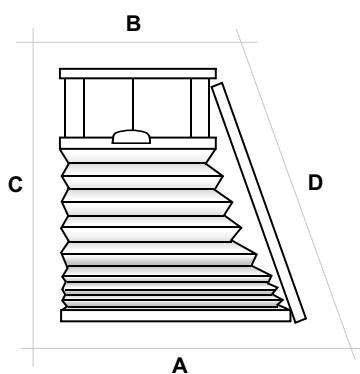
**PB 60**

Plissé s lankovým vedením s pevným spodním profilem

Ovládání ruční, madla, možno i ovládací tyčí

Min. horní šíře = 150 mm

Max. rozdíl mezi B a A = 600 mm

Pohyb: bal u dolního profilu

V provedení náklonu okna 0-90°

Zadávají se rozměry A,B,C,D(H)

Lze obrátit o 180°

Technické údaje

šířka A		výška C=H	
min	max	min	max
300	1500	300	2200

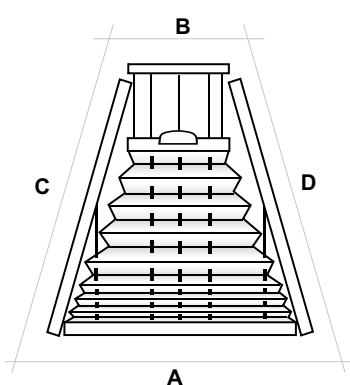
**PB 61**

Plissé s lankovým vedením s pevným spodním profilem

Ovládání ruční, madla, možno i ovládací tyčí

Min. horní šíře = 150 mm

Max. rozdíl mezi B a A = 1200 mm

Pohyb: bal u dolního profilu

V provedení náklonu okna 0-90°

Zadávají se rozměry A,B,C,D,H

Lze obrátit o 180°

Technické údaje

šířka A		výška H	
min	max	min	max
450	1500	300	2200

Přehled typů

Typ plissé PLP - plissé s vedením ocelovým lankem

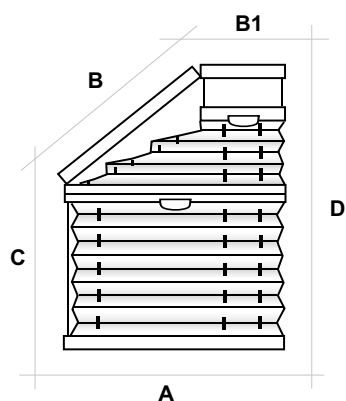
**PB 80**

Plissé s lankovým vedením s pevným spodním profilem

Ovládání ruční, madla, možno i ovládací tyčí

Min. horní šíře = 150 mm

Max. rozdíl mezi B1 a A = 600 mm

Pohyb: bal u dolního profilu

V provedení náklonu okna 0-90°

Zadávají se rozměry A,B,B1,C,D(H)

Lze obrátit o 180°

Technické údaje

šířka A		výška D=H	
min	max	min	max
300	1500	300	2200

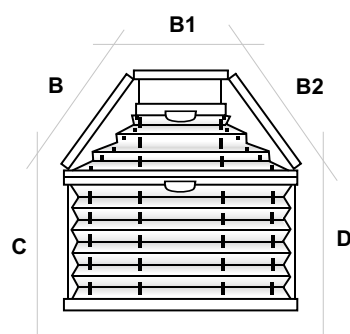
**PB 81**

Plissé s lankovým vedením s pevným spodním profilem

Ovládání ruční, madla, možno i ovládací tyčí

Min. horní šíře = 150 mm

Max. rozdíl mezi B1 a A = 1200 mm

Pohyb: bal u dolního profilu

V provedení náklonu okna 0-90°

Zadávají se rozměry A,B,B1,B2,C,D,H

Lze obrátit o 180°

Technické údaje

šířka A		výška H	
min	max	min	max
450	1500	300	2200

Přehled typů

Typ plissé PL2 - plissé s dvěma různými látkami

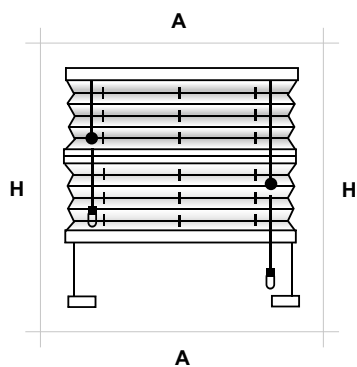

BO 30

Plissé se šňůrovým vedením s pevným horním profilem
Ovládání 2 šňůrkami s 2 brzdami, vertikální ovládání
2 různé typy látek
Pohyb: bal u horního profilu
Pouze v provedení náklonu okna 75-90°
Zadávají se rozměry A,C(H)

Technické údaje

šířka A		výška C=H	
min	max	min	max
400	1300	300	2500

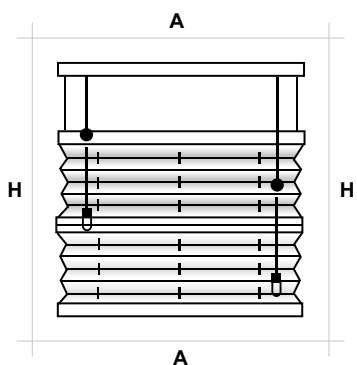

BO 35

Plissé se šňůrovým vedením s pevným horním i spodním profilem
Ovládání 2 šňůrkami s 2 brzdami, vertikální ovládání
2 různé typy látek
Pohyb: baly u spodního profilu
Pouze v provedení náklonu okna 75-90°
Zadávají se rozměry A,C(H)

Technické údaje

šířka A		výška C=H	
min	max	min	max
400	1300	300	2500

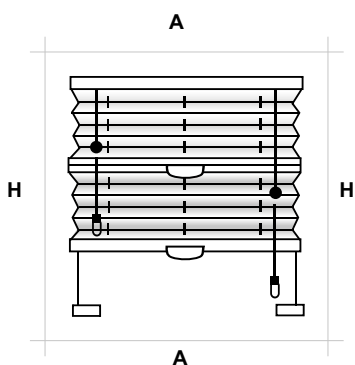

BB 30

Plissé se šňůrovým vedením s pevným horním profilem
Ovládání ruční, madla
2 různé typy látek
Pohyb: baly u horního profilu
Pouze v provedení náklonu okna 75-90°
Zadávají se rozměry A,C(H)
Lze obrátit o 180°

Technické údaje

šířka A		výška C=H	
min	max	min	max
300	1500	300	2200

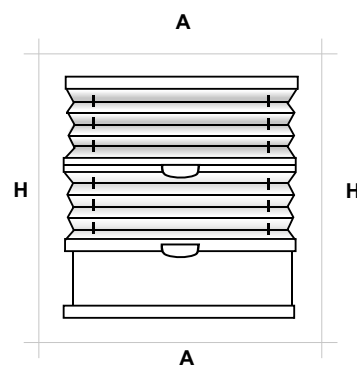

BB 30T

Plissé se šňůrovým vedením s pevným horním i spodním profilem
2 různé druhy látek
Ovládání ruční, madla
Pohyb: bal u horního profilu
Pouze v provedení náklonu okna 75-90°
Zadávají se rozměry A,C(H)
Lze obrátit o 180°

Technické údaje

šířka A		výška C=H	
min	max	min	max
150	1500	300	2200

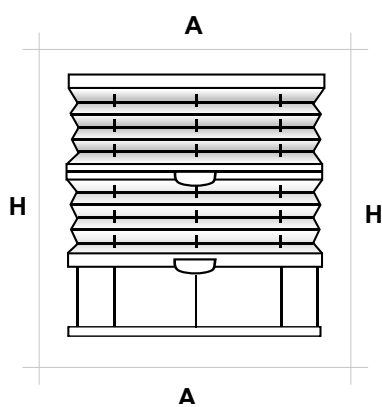
**PB 30**

Plissé s lankovým vedením s pevným horním i spodním profilem

Ovládání ruční, madlo, možno i ovládací tyčí

2 různé typy látek

Pohyb: bal u horního profilu

V provedení náklonu okna 0-90°

Zadávají se rozměry A,C(H)

Lze obrátit o 180°

Technické údaje

šířka A		výška C=H	
min	max	min	max
150	1500	300	2200

Plissé

Vyměření PLISSÉ do pravoúhlých oken

Montáž do křídla – do otvoru

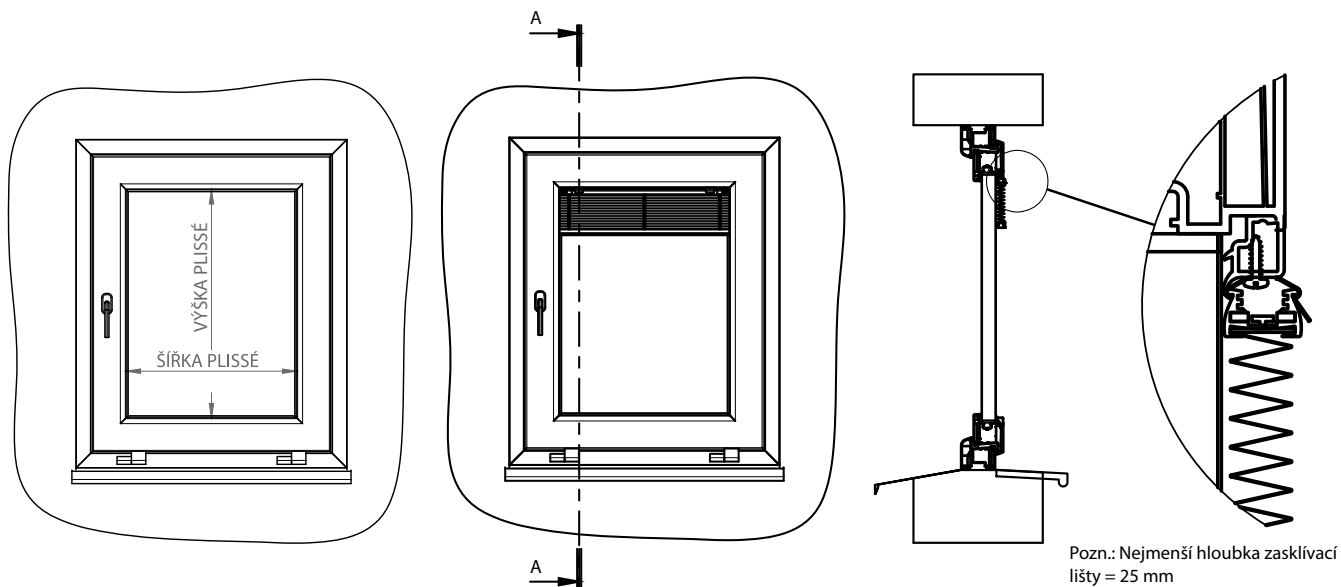

Doporučení: Nejmenší naměřená šířka minus 2 mm z každé strany = šířka plissé k výpočtu ceny

Montáž na křídlo – na otvor

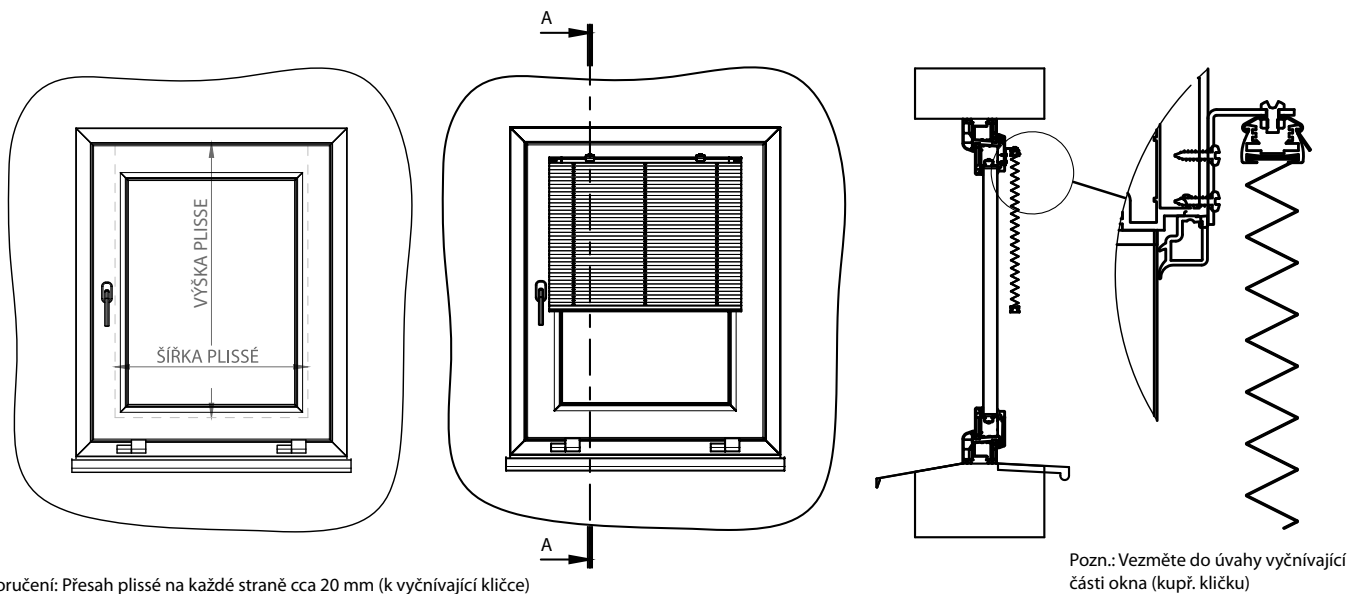

Doporučení: Přesah plissé na každé straně cca 20 mm (k vyčnívající klikce)

Objednací rozměry (rozměry hotového plissé):

Šířka (mm) = světlá šířka otvoru v okenním křídle

Výška (mm) = světlá výška otvoru v okenním křídle

Vyměření PLISSÉ do atypických oken

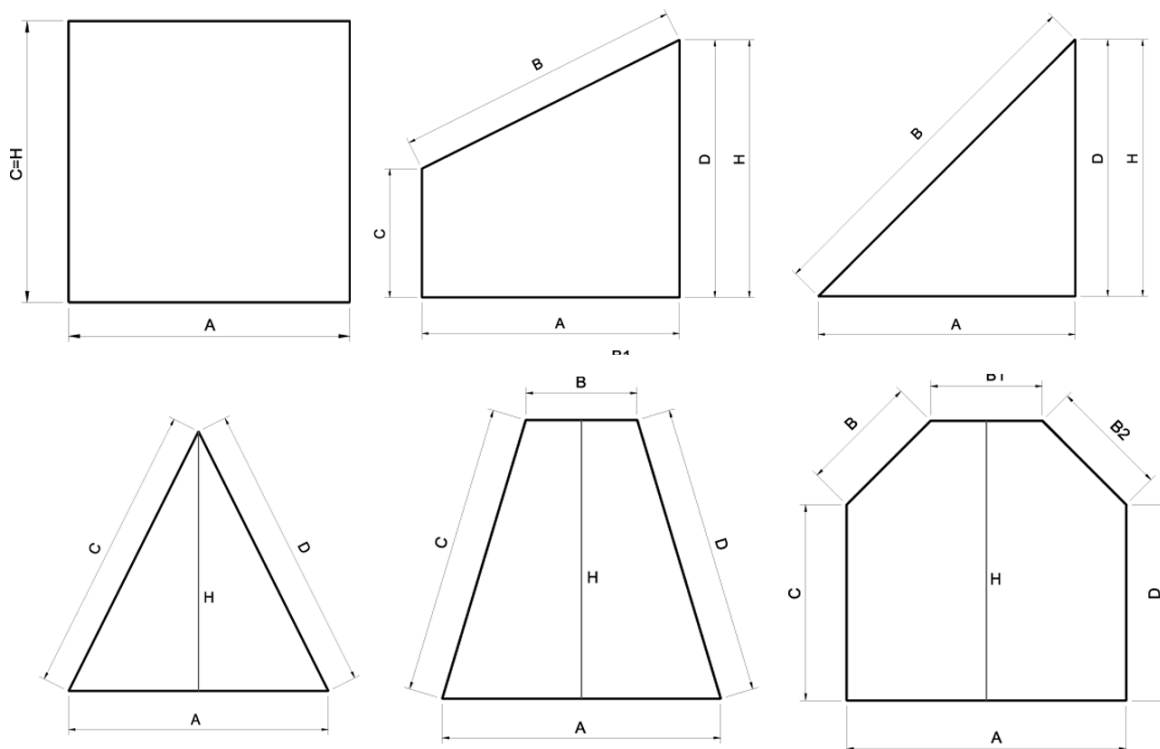

Zadané rozměry jsou rozměry výrobku!

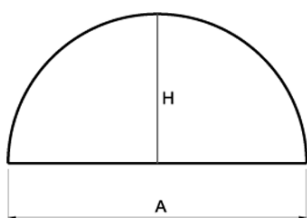

Pokud $H \neq \frac{1}{2}A$ je nutno dodat šablonu.

- A** = šířka základní, výpočtová
- B** = šířka horní, může se skládat ze 3 různých rozměrů... tedy B,B1,B2
- C** = výška levá
- D** = výška pravá
- H** = výška základní, výpočtová (kolmá k základně A)

Všechny rozměry (pokud jsou), měříme těsně u skla od levé vnitřní hrany zasklívací lišty k pravé vnitřní hraně zasklívací lišty včetně případného gumového či silikonového těsnění, a to ve třech místech - nahoře, uprostřed a dole. Pro výrobu a objednávku plissé udáváme nejmenší naměřený rozměr. Šířku a výšku plissé vyrábíme s přesností na milimetry od šíře dle typů (viz. níže) s tolerancí ± 1 mm.

I pokud je tvar obrácený a typ umožňuje otočení plissé (viz. níže), do objednávky píšeme rozměry dle horního obrázku. Plissé se vyrobí stejně, namontuje naopak. Tato skutečnost se promítne do poznámek!

Rozměry mimo stanovené limity je nutno konzultovat s výrobcem.

Pokud bude plissé montováno jinak než do zasklívacích lišt (tj. třeba na čelo křídla), bude opět vyrobeno přesně dle objednávkového formuláře. Ve všech případech bude tedy produkt vyroben přesně dle objednávky. Minimální a maximální výrobní rozměry – dle jednotlivých typů.

Pozor! Při vyměření kontrolujeme tvar a velikost zasklívací lišty, abychom předešli případným problémům při montáži vedení (napínače šňůrek).

Montáž

Montáž provádějte výhradně podle tohoto návodu, vyhnete se tak zbytečným montážním chybám, popřípadě dalším nepříjemnostem s nimi souvisejícími.

POMŮCKY K MONTÁŽI:

- svinovací metr
- tužka
- vrtáky
- akumulátorová vrtačka
- magnetický nástavec, bity PZ2, PZ1
- nůž, nůžky, kleště

	pro uchycení plissé	otvor pro napínače šňůrek
vrut	3,5 x 16	3,5x9,5
vrták Ø	2 mm	2 mm

Kontrola:

- před montáží doporučujeme provést kontrolu všech dílů při dodávce zboží, tím předejdeme možným problémům. Případné nedostatky, popř. připomínky týkající se montáže, či vlastní žaluzie, sdělte prosím výrobci.

Vlastní montáž:

- zkontrolujeme plissé v okenním křídle, jestli její rozměr odpovídá podle šíře okna
- klipy nebo držáky klipů přišroubujeme ke křídlu pomocí vrtů, u plastových oken, pokud je možno, pouze do zasklívací lišty, aby nedošlo k poškození okenního křídla
- zasadíme horní profil plissé do klipů a roztáhneme plissé, zkontrolujeme napnutí šňůrek, lanek, případně délku šňůrek (dle typu), případně si upravíme napínací sílu pružin, délky šňůrek.
- nacvakneme spodní profil, případně přišroubujeme napínače šňůrek,
- u typu vybavených madlem pro ovládání, nastavíme správný úhel sklonu madla (madel), pro komfortnější ovládání výrobku

Upozornění: Madlo lze nastavit do několika úhlů sklonu, podle umístění a přístupu k samotnému výrobku. Toto nastavení se provádí hned po instalaci a nedoporučuje se dále přenastavovat. Při nedodržení této podmínky může dojít k nevratnému poškození a znehodnocení madla.

Montáž

Montáž před okenní otvor (na stěnu)

var. A - konzola malá

var. B - konzola velká

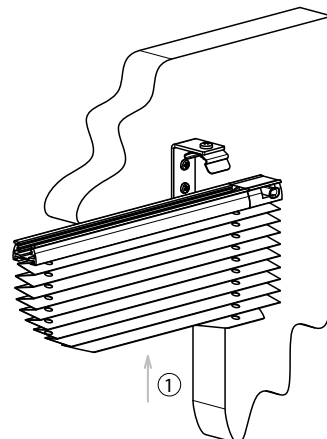
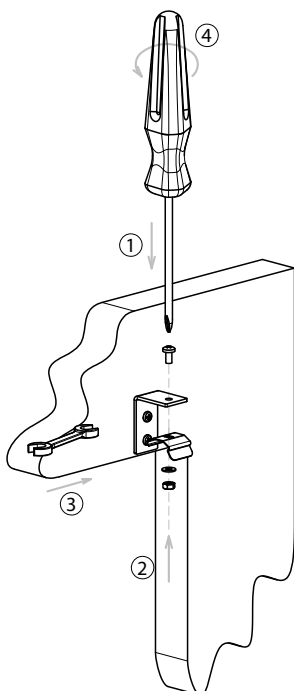
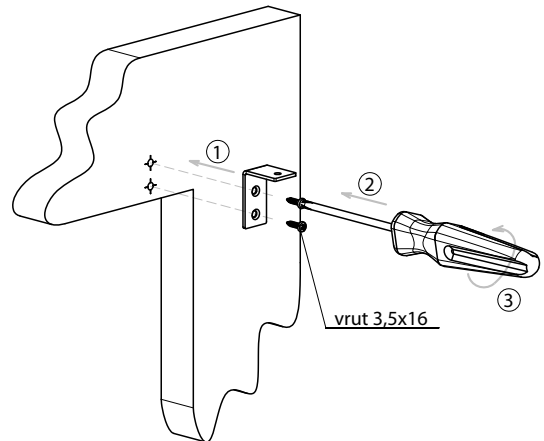
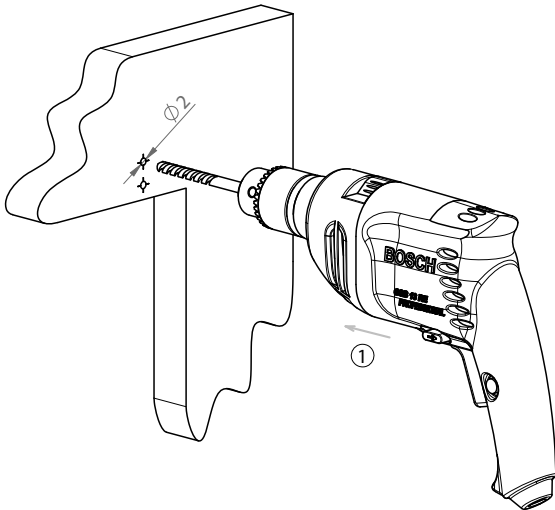
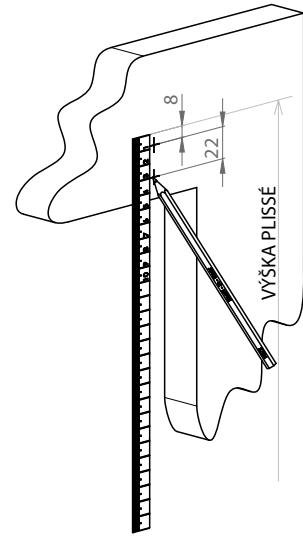
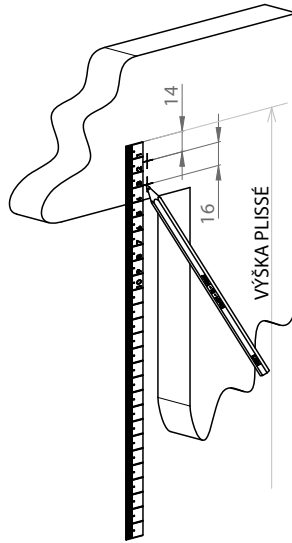
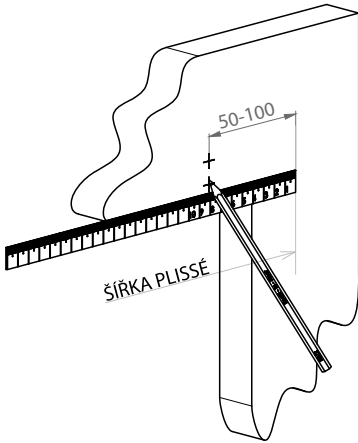

Montáž

Montáž do okenního otvoru (strop), na okenní křídlo, na kolmou zasklívací lištu

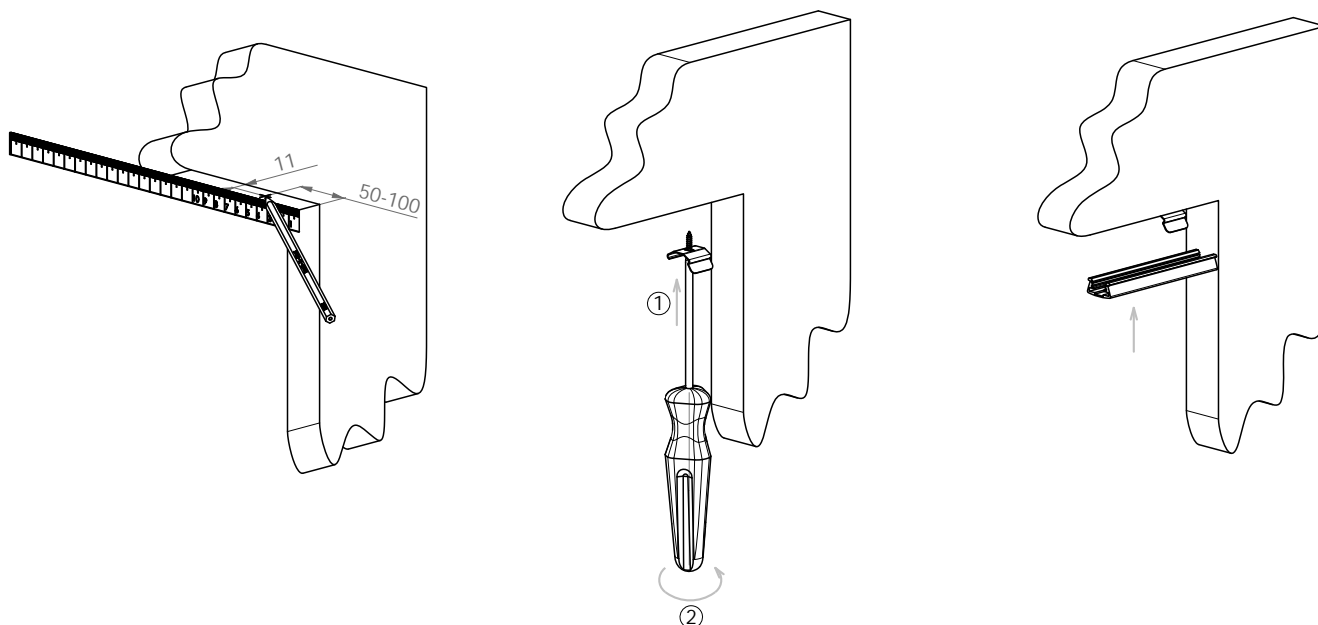

V případě, že tvar nebo velikost zasklívací lišty neumožňuje vrtat otvory pro napínače šňůrek do zasklívací lišty shora, volíme možnost otvory pro kolíky vrtat do čela zasklívací lišty. V tomto případě dbáme na to, abychom nepoškodili vrtákem sklo. Je důležité určit správnou hloubku vrtání! O tomto způsobu montáže musí být zákazník informován předem a svůj souhlas stvrdit písemně v předávacím protokolu. V každém případě dbáme na to, aby byla zachována plná funkčnost plissé i okna.



ISOTRA a.s.

Bílavecká 2411/1, 746 01 Opava

Tel.: +420 **553 685 111**

Fax: +420 553 685 110

E-mail: isotra@isotra.cz

www.isotra.cz

Vydání 11/2012

ISOTRA Partner



... chrání vaše soukromí.